

STRUCTURE

Bois massif et multiplis.

GARNISSAGE STRUCTURE ET ASSISE

Mousse polyuréthane haute résilience moulée à froid. Partie supérieure HR 45, autres parties HR 30 INDEF recouverte de fibre polyester 280 et 500 gr/m².

45 kg/m³ = 2,2 KPa de portance* à 40% de compression.

30 kg/m³ = 3,7 KPa de portance* à 40% de compression.

SUSPENSION

Sangles élastiques largeur 80 mm entrecroisées.

GARNISSAGE ACCOUDOIR ET DOSSIER

Mousse polyuréthane haute résilience moulée à froid. Partie supérieure HR 25 CMM, autres parties HR 40P + 30P recouverte de fibre polyester 280 gr/m².

25 kg/m³ = 1,5 KPa de portance* à 40% de compression.

40 kg/m³ = 8,0 KPa de portance* à 40% de compression.

30 kg/m³ = 6,0 KPa de portance* à 40% de compression.

PIEDS

En acier laqué noir. Hauteur 10 cm.

CONVERTIBLE

Non réalisable en convertible.

NON DÉHOUSSABLE

GARNISSAGE COUSSINS OPTIONNELS

Garnissage Plumafill (50% plume, 50% fibres polyester).

La présence de plumes ou dacron provoque un aspect volontairement souple et flou à l'usage. Cet aspect est incompatible avec les goûts d'une clientèle souhaitant des coussinages rigides restant bien tendus. Dans un souci d'amélioration Triss se réserve le droit d'apporter toute modifications aux techniques et matériaux utilisés sans avis préalable.

* portance : Faculté d'un matériau à résister à la compression.

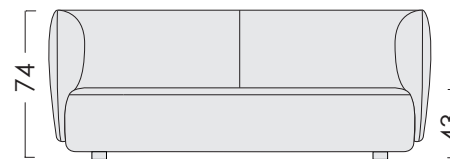
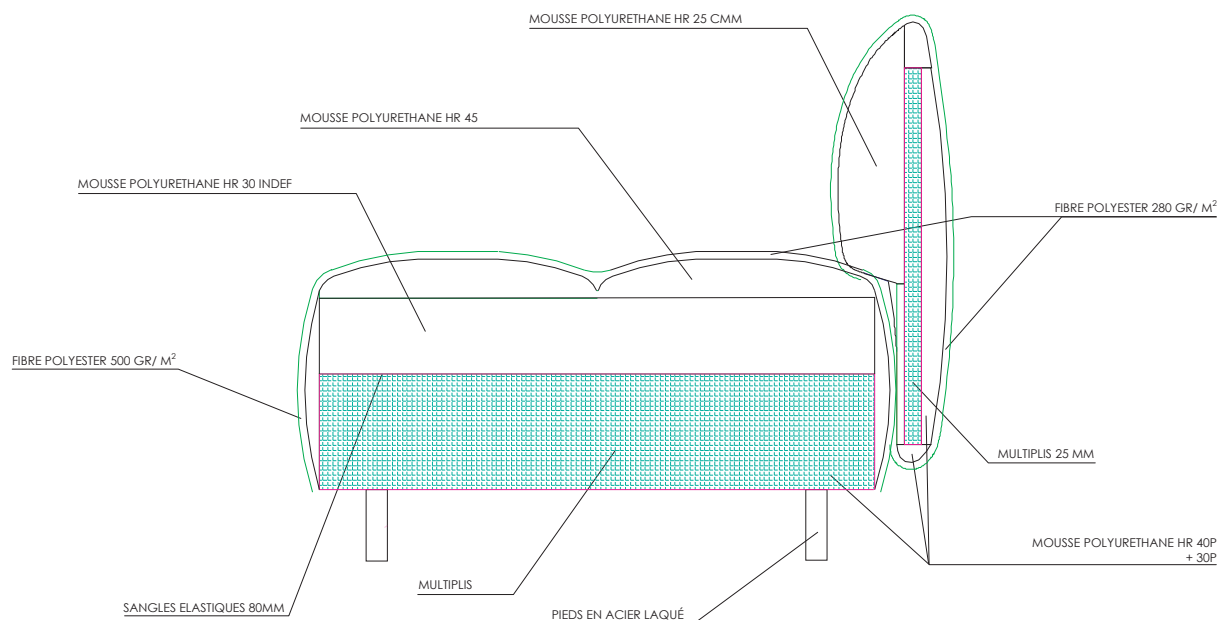

PADOVA

TECHNICAL DESCRIPTION

FRAME

Solid wood and laminated wood.

SEAT AND FRAME PADDING

High resilience polyurethane cold-molded foam. The upper part HR 45, the other parts HR 30 INDEFF wrapped in polyester fabric 280 and 500 gr/m².
 45 kg/m³ = 2,2 KPa of bearing capacity* at 40% compression.
 30 kg/m³ = 3,7 KPa of bearing capacity* at 40% compression.

SUSPENSION

Interwoven elastic webbing, width 80 mm.

ARM AND BACK PADDING

High resilience polyurethane cold-molded foam. The upper part HR 25 CMM, the other parts HR 40P + 30P wrapped in polyester fabric 280 gr/m².
 25 kg/m³ = 1,5 KPa of bearing capacity* at 40% compression.
 40 kg/m³ = 8,0 KPa of bearing capacity* at 40% compression.
 30 kg/m³ = 6,0 KPa of bearing capacity* at 40% compression.

FEET

Black lacquered steel Height 10 cm.

BED-SOFA

Not available.

UNREMOVABLE COVER

OPTIONAL CUSHIONS FILLING

Piumafill (50% feathers, 50% polyester fibre).

The presence of feathers or polyester fibres gives an intentionally soft appearance. This is incompatible with the tastes of customers loving rigid cushions. With the aim of improving quality, Triss reserves the right to make any technical and material change without notice.

* bearing capacity: capacity of a material to withstand compression

